

**L 87485 FL**  
**L 87685 FL**

WASCHMASCHINE

BENUTZERINFORMATION

# INHALT

4	SICHERHEITSHINWEISE
6	UMWELTTIPPS
6	GERÄTEBESCHREIBUNG
7	ZUBEHÖR
7	BEDIENFELD
12	PROGRAMME
15	VOR DER ERSTEN INBETRIEBNAHME
15	GEBRAUCH DES GERÄTES
15	EINFÜLLEN DER WÄSCHE
16	EINFÜLLEN VON WASCH- UND PFLEGEMITTELN
17	AUSWÄHLEN UND STARTEN EINES PROGRAMMS
19	AM ENDE DES PROGRAMMS
19	PRAKTISCHE TIPPS UND HINWEISE
20	REINIGUNG UND PFLEGE
25	FEHLERSUCHE UND KUNDENDIENST
28	TECHNISCHE DATEN
29	MONTAGE

In dieser Benutzerinformation werden folgende Symbole verwendet:



Warnung - Wichtige Sicherheitshinweise.



Allgemeine Hinweise und Ratschläge



Hinweise zum Umweltschutz

Änderungen vorbehalten

# FÜR PERFEKTE ERGEBNISSE

Danke, dass Sie sich für dieses AEG Produkt entschieden haben. Wir haben es geschaffen, damit Sie viele Jahre von seiner ausgezeichneten Leistung und den innovativen Technologien, die Ihnen das Leben erleichtern, profitieren können. Es ist mit Funktionen ausgestattet, die in gewöhnlichen Geräten nicht vorhanden sind. Nehmen Sie sich ein paar Minuten Zeit zum Lesen, um seine Vorzüge kennen zu lernen.

## ZUBEHÖR UND VERBRAUCHSMATERIALIEN

Im AEG Webshop finden Sie alles, was Sie für ein makelloses Aussehen und perfektes Funktionieren Ihrer AEG Geräte benötigen. Wir bieten auch ein umfangreiches Zubehörsortiment, das Ihre höchsten Qualitätsansprüche erfüllt, vom Profi-Kochgeschirr bis zu Besteckkörben, von Flaschenhaltern bis hin zu Wäschebeuteln für empfindliche Wäsche...



Besuchen Sie den Webshop unter  
[www.aeg-electrolux.com/shop](http://www.aeg-electrolux.com/shop)

## Auf unserer Website finden Sie:

- Prospekte
- Produkte
- Service-Informationen
- Problemlöser
- Gebrauchsanweisungen

[www.aeg.com](http://www.aeg.com)



## SICHERHEITSHINWEISE

Lesen Sie vor der Montage und Anwendung sorgfältig dieses Handbuch:

- Für Ihre Sicherheit und die Sicherheit Ihres Eigentums
- Zum Schutz der Umwelt
- Zur korrekten Bedienung des Geräts. Bewahren Sie diese Bedienungsanleitung in der Nähe des Geräts auf, auch wenn Sie dieses an einem anderen Ort aufstellen oder es an eine andere Person weitergeben.

Der Hersteller ist nicht dafür verantwortlich, wenn eine inkorrekte Montage und Verwendung Schäden verursacht.

### SICHERHEIT VON KINDERN UND SCHUTZBEDÜRFTIGEN PERSONEN

- Lassen Sie keine Personen (einschließlich Kinder) mit eingeschränkten physischen, sensorischen oder geistigen Fähigkeiten oder fehlenden Erfahrungen und Kenntnissen dieses Gerät benutzen. Solche Personen müssen von einer Person beaufsichtigt oder bei der Bedienung des Geräts angeleitet werden, die für ihre Sicherheit verantwortlich ist.
- Halten Sie das Verpackungsmaterial von Kindern fern. Andernfalls besteht Erstickungs- und Verletzungsgefahr.
- Halten Sie alle Wasch- und Reinigungsmittel von Kindern fern.
- Halten Sie Kinder und Haustiere vom geöffneten Gerät fern.
- Vergewissern Sie sich vor dem Schließen der Gerätetür, dass sich keine Kinder oder Haustiere in dem Gerät befinden.
- Aktivieren Sie die Kindersicherung, falls das Gerät mit dieser Funktion ausgestattet ist.

### EINSTELLEN DER KINDERSICHERUNG

- Wenn diese Funktion aktiviert ist, kann die Tür nicht geschlossen wer-

den. Dadurch wird verhindert, dass Kinder oder Haustiere in dem Gerät eingeschlossen werden. Um diese Funktion zu aktivieren, drehen Sie den Knopf nach rechts, bis die Kerbe in horizontaler Position ist. Um diese Funktion zu deaktivieren, drehen Sie den Knopf nach links, bis die Kerbe in vertikaler Position ist.

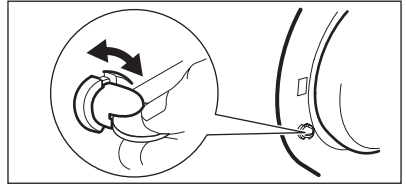

### ALLGEMEINE SICHERHEITSHINWEISE

- Verwenden Sie das Gerät nicht für gewerbliche Zwecke. Dieses Gerät ist nur zur Verwendung im Haushalt bestimmt.
- Nehmen Sie keine technischen Änderungen am Gerät vor. Hierdurch besteht Verletzungsgefahr und das Gerät kann beschädigt werden.
- Laden Sie keine entflammaren Produkte oder Gegenstände, die mit entflammaren Produkten benetzt sind, in das Gerät und stellen Sie solche nicht in die Nähe oder auf das Gerät. Es besteht Explosions- und Brandgefahr.
- Beachten Sie die Sicherheitsanweisungen auf der Waschmittelpackung, um Verätzungen an Augen, Mund oder im Hals zu vermeiden.
- Achten Sie darauf, dass alle Metallobjekte aus der Wäsche entfernt wurden. Harte und scharfe Gegenstände können das Gerät beschädigen.
- Berühren Sie während eines laufenden Waschprogramms nicht das Türglas. Die Glas kann heiß sein.

## REINIGUNG UND PFLEGE

- Schalten Sie das Gerät ab und ziehen Sie den Netzstecker aus der Steckdose.
- Benutzen Sie das Gerät nie ohne die Filter. Vergewissern Sie sich, dass die Filter ordnungsgemäß eingesetzt sind. Ein falsch eingesetzter Filter führt zu Wasserlecks.

## MONTAGE

- Das Gerät ist schwer, Vorsicht beim Transport.
- Schließen Sie ein beschädigtes Gerät nicht an.
- Entfernen Sie alle Verpackungsmaterialien und Transportschrauben.
- Achten Sie darauf, dass der Netzstecker während der Montage nicht an einer Netzsteckdose angeschlossen ist.
- Die elektrische Installation, die Klempnerarbeiten und die Montage des Geräts dürfen nur von einer qualifizierten Fachkraft ausgeführt werden. Auf diese Weise werden Gebäudeschäden oder Verletzungen vermieden.
- Stellen Sie das Gerät nicht an einem Ort auf, an dem die Temperatur unter 0 °C absinken kann, und benutzen Sie das Gerät nicht, wenn die Temperatur unter 0 °C absinken könnte.
- Wenn Sie das Gerät auf einem Teppichboden aufstellen, vergewissern Sie sich, dass Luft ungehindert zwischen dem Gerät und dem Teppichboden zirkulieren kann. Stellen Sie die Stellfüße so ein, dass genügend Abstand zwischen dem Gerät und dem Teppichboden vorhanden ist.

## Wasseranschluss

- Schließen Sie das Gerät nicht mit gebrauchten Schläuchen an. Verwenden Sie nur neue Schläuche.
- Achten Sie darauf, dass die Wasser-schläuche nicht beschädigt werden.
- Schließen Sie das Gerät nicht an neue oder lange nicht mehr benutzte

Rohre an, sondern lassen Sie zunächst das Wasser ein paar Minuten durch das Rohr fließen und schließen Sie erst dann den Zulaufschlauch an.

- Überprüfen Sie bei der ersten Verwendung des Gerätes die Wasser-schläuche und -anschlüsse auf Dichtigkeit.

## Elektrischer Anschluss

- Stellen Sie sicher, dass das Gerät geerdet ist.
- Vergewissern Sie sich, dass die elektrischen Daten auf dem Typenschild den Daten Ihrer Stromversorgung entsprechen.
- Schließen Sie das Gerät nur an eine sachgemäß installierte Schutzkontaktsteckdose an.
- Verwenden Sie keine Mehrfachsteckdosen oder Verlängerungskabel. Es besteht Brandgefahr.
- Ersetzen oder wechseln Sie nicht selbst das Netzkabel. Wenden Sie sich hierzu an den Kundendienst.
- Achten Sie darauf, den Netzstecker und das Anschlusskabel nicht zu beschädigen.
- Stecken Sie den Netzstecker erst am Ende der Montage in die Steckdose. Stellen Sie sicher, dass der Netzstecker nach der Montage noch zugänglich ist.
- Ziehen Sie nicht am Netzkabel, wenn Sie das Gerät vom Stromnetz trennen möchten, sondern ziehen Sie dazu immer direkt am Netzstecker.

## ENTSORGUNG DES GERÄTS

1. Ziehen Sie den Netzstecker aus der Netzsteckdose.
2. Schneiden Sie das Netzkabel ab und entsorgen Sie es.
3. Entfernen Sie die Türverriegelung und entsorgen Sie diese damit Kinder oder Haustiere nicht in dem Gerät eingeschlossen werden können. Andernfalls besteht Erstickungsgefahr.



## UMWELTTIPPS

### VERPACKUNGSMATERIALIEN

Recyceln Sie Materialien mit dem Symbol .

Entsorgen Sie die Verpackung in den entsprechenden Recyclingbehältern.

### UMWELTTIPPS

Um die Umwelt nicht unnötig zu belasten und den Wasser- und Energieverbrauch zu senken, beachten Sie bitte folgende Tipps:

- Wählen Sie zum Waschen von normal verschmutzter Wäsche ein Programm ohne Vorwaschgang.
- Waschen Sie immer mit der angegebenen maximalen Beladung.
- Benutzen Sie vor dem Waschen einen Fleckentferner, um ein Programm mit niedrigerer Temperatur einstellen zu können.
- Erkundigen Sie sich nach der Wasserhärte Ihres Hausanschlusses, um die

richtige Waschmittelmenge verwenden zu können.

Das Symbol auf dem Produkt oder seiner Verpackung weist darauf hin, dass dieses Produkt nicht als normaler Haushaltsabfall zu behandeln ist, sondern an einem Sammelpunkt für das Recycling von elektrischen und elektronischen Geräten abgegeben werden muss. Durch Ihren Beitrag zum korrekten Entsorgen dieses Produkts schützen Sie die Umwelt und die Gesundheit Ihrer Mitmenschen. Umwelt und Gesundheit werden durch falsches Entsorgen gefährdet. Weitere Informationen über das Recycling dieses Produkts erhalten Sie von Ihrem Rathaus, Ihrer Müllabfuhr oder dem Geschäft, in dem Sie das Produkt gekauft haben.

## GERÄTEBESCHREIBUNG

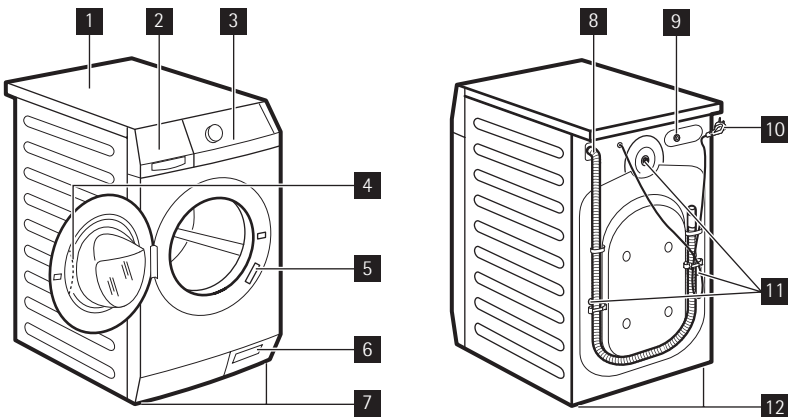

**1** Arbeitsplatte

**2** Waschmittelschublade

**3** Bedienfeld

**4** Türgriff

**5** Typenschild

**6** Ablaufpumpe

**7** Stellfüße zum Ausrichten des Geräts

- 8** Ablaufschlauch
- 9** Wassereinlassventil
- 10** Netzkabel

- 11** Transportschrauben
- 12** Stellfüße zum Ausrichten des Geräts

## ZUBEHÖR

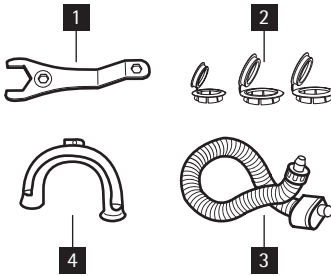

### **1** Schraubenschlüssel

Zum Entfernen der Transportschrauben.

### **2** Kunststoffkappen

Zum Verschließen der Löcher auf der Rückseite des Geräts, wenn Sie die Transportschrauben lösen.

### **3** Aquasafe-Zulaufschlauch

Verhindert eventuelle Wasserlecks.

### **4** Kunststoff-Schlauchführung

Zum Auflegen des Ablaufschlauchs auf der Kante eines Spülbeckens.

## BEDIENFELD

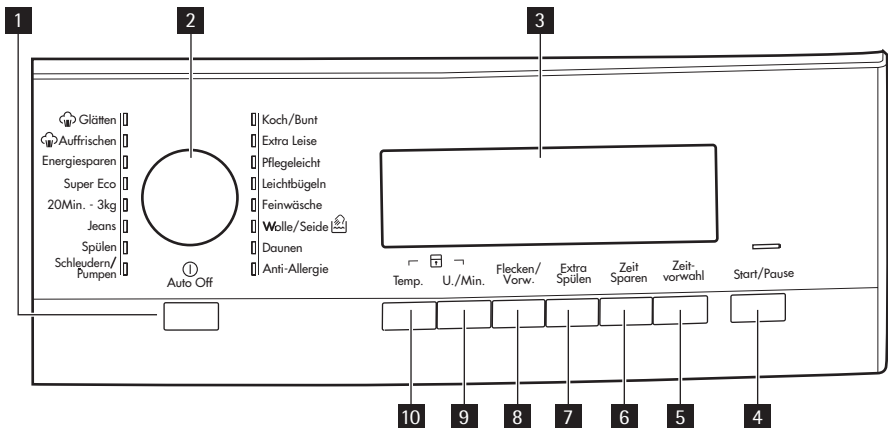

- 1** Ein-/Aus-Taste (**Auto Off**)
- 2** Programmwahlschalter
- 3** Display
- 4** Start/Pause-Taste (**Start/Pause**)
- 5** Zeitvorwahl-Taste (**Zeitvorwahl**)
- 6** Zeitspar-Taste (**Zeit Sparen**)
- 7** Extra Spülen-Taste (**Extra Spülen**)
- 8** Flecken/Vorwäsche-Taste (**Flecken/Vorw.**)
- 9** Schleuderdrehzahl-Taste (**U./Min.**)
- 10** Temperatur-Taste (**Temp.**)

## AUTO OFF -TASTE **1**

Drücken Sie diese Taste, um das Gerät ein- und auszuschalten. Wenn das Gerät eingeschaltet wird, ist ein Signalton zu hören.

Die Abschaltautomatik schaltet das Gerät automatisch aus, um den Energieverbrauch zu verringern, wenn...

- Das Gerät darf fünf Minuten bevor Sie die Taste **4** drücken nicht benutzt werden. Drücken Sie die Taste **1** um das Gerät erneut zu aktivieren.

- Fünf Minuten nach Beendigung des Waschprogramms siehe Abschnitt "Nach Programmende".

## PROGRAMMWAHLSCHALTER **2**

Drehen Sie den Programmwahlschalter, um ein Programm einzustellen. Die entsprechende Programmkontrolllampe leuchtet auf.

## DISPLAY **3**

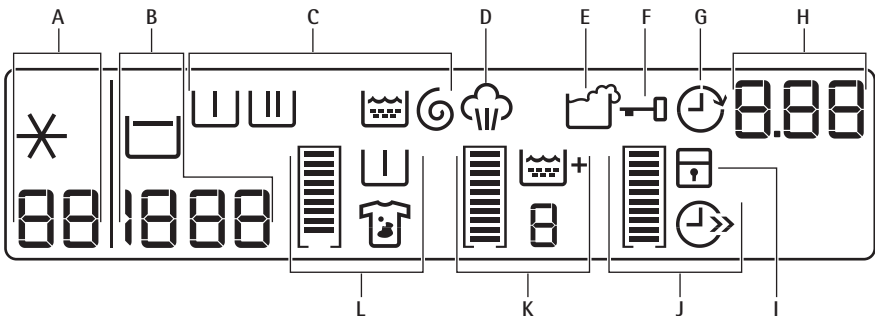

Im Display erscheint:

<b>A</b>	88	Die <b>Temperatur</b> des ausgewählten Programms
	*	Kaltes Wasser
<b>B</b>	1888	Die <b>Schleuderdrehzahl</b> des ausgewählten Programms
	- - -	Symbol <b>Kein Schleudergang</b> <sup>1)</sup>
	☐	Symbol <b>Spülstopp</b>
<b>C</b>	I	Vorwaschgang
	II	Hauptwaschgang
	III	Spülgänge
	IV	Schleudergang

<sup>1)</sup> Nur möglich für das Programm SCHLEUDERN/PUMPEN.



### Phasensymbole

Wenn ein Programm ausgewählt wird, leuchten alle Symbole der im Programm vorkommenden Spülphasen auf.

Nach dem Programmstart blinkt nur noch das Symbol der aktuellen Phase.

Nach Ende des Programms leuchtet das Symbol der letzten Phase.

D



#### Dampfsymbol

Leuchtet auf, wenn Sie ein Dampfprogramm auswählen.

E



#### Waschmittel-Überdosierung

Dieses Symbol leuchtet am Ende des Programms auf, wenn das Gerät eine zu große Menge Waschmittel feststellt.

F



#### Symbol der Türverriegelung

- Das Waschprogramm läuft.
- Das Waschprogramm beendet ist, aber noch Wasser in der Trommel ist.

G



#### Symbol der Zeitvorwahl

Leuchtet auf, wenn Sie die Funktion Zeitvorwahl auswählen.

1:25

#### Programmdauer

Wenn ein Waschprogramm beginnt, verringert sich die angezeigte Zeit in Minutenschritten.

2h

#### Zeitvorwahl

Wenn Sie die Zeitvorwahl-Taste drücken, erscheint im Display die Dauer der Wartezeit.

H

E20

#### Alarmcodes

Bei einer Störung des Geräts zeigt das Display Alarmcodes an. Siehe „Fehlersuche“.

Das Display zeigt diese Meldung einige Sekunden lang an, wenn:

Errr

- Sie versuchen eine Funktion einzustellen, die bei dem gewählten Waschprogramm nicht zur Verfügung steht.
- Sie versuchen, das Waschprogramm bei laufendem Betrieb zu ändern.



Das Programm beendet ist.

I



#### Symbol der Kindersicherung.

Leuchtet auf, wenn diese Funktion aktiviert ist.

### Die Anzeigebalken









Der Anzeigebalken erscheint nur, wenn die entsprechende Funktion für das Programm verfügbar ist.



Der Anzeigebalken füllt sich entsprechend der ausgewählten Funktion.



Wenn Sie eine falsche Auswahl treffen, zeigt die Meldung **Err** an, dass diese Auswahl nicht möglich ist.

		<b>Zeitspar-Symbol</b> Leuchtet auf, wenn Sie eine Programmdauer auswählen.
<b>J</b>		Funktion Kurz
		Funktion Extra Kurz
		<b>Extra Spülen-Symbol</b> Leuchtet auf, wenn diese Funktion aktiviert ist.
<b>K</b>		Der angezeigte Wert gibt die Gesamtanzahl der Spülgänge an.
		Der Anzeigebalken füllt sich ganz, wenn die Maximale Anzahl von Spülgängen ausgewählt sind.
		<b>Flecken-Symbol</b> Leuchtet auf, wenn diese Funktion aktiviert ist.
<b>L</b>		<b>Vorwäsche-Symbol</b> Leuchtet auf, wenn diese Funktion aktiviert ist.
		Der Anzeigebalken füllt sich nicht ganz, wenn nur eine der verfügbaren Funktionen aktiviert ist.
		Der Anzeigebalken füllt sich ganz, wenn beide Funktionen ausgewählt sind.

**START/PAUSE-TASTE 4**

Drücken Sie die Taste **4**, um ein Programm zu starten oder zu unterbrechen.

**ZEITVORWAHL-TASTE 5**

Drücken Sie die Taste **5**, um den Start eines Programms um 30 Minuten bis 20 Stunden zu verzögern.

**ZEITSPAR-TASTE 6**

Drücken Sie die Taste **6**, um die Waschzeit zu reduzieren. Sie können wählen zwischen:

- KURZ - Für leicht verschmutzte Wäsche bei voller Beladung (Drücken Sie diese Taste einmal).
- EXTRA KURZ - Für gering verschmutzte Wäsche bei halber Beladung (Drücken Sie die Taste zweimal).

**EXTRA SPÜLEN-TASTE 7**

Drücken Sie die Taste **7**, um einem Programm weitere Spülphasen hinzuzufügen.

Diese Funktion empfiehlt sich in Gebieten mit weichem Wasser und für Menschen, die unter Waschmittelallergien leiden.

**FLECKEN/VORWÄSCHE-TASTE 8**

Drücken Sie die Taste **8**, um einem Programm eine Fleckenbehandlungs- oder Vorwäsche-Phase hinzuzufügen. Drücken Sie die Taste mehrmals, um eine oder beide Optionen zu aktivieren. Im Display erscheint das entsprechende Symbol und der Anzeigebalken.

**FLECKEN**

- Verwenden Sie diese Funktion für Wäsche mit schwer zu entfernenden Flecken.

Geben Sie den Fleckentferner in das Fach , wenn Sie diese Funkti-

on auswählen. Diese Funktion verlängert die Programmdauer.

-  Diese Funktion ist bei Temperaturen unter 40 °C nicht verfügbar.

### VORWÄSCHE

- Verwenden Sie diese Funktion, um vor dem Hauptwaschgang einen Vorwaschgang durchzuführen. Wir empfehlen Ihnen, diese Funktion zum Waschen von stark verschmutzter Wäsche zu verwenden.

-  Diese Funktion verlängert die Programmdauer.

### SCHLEUDERDREHZAHL-TASTE

**9**

Drücken Sie diese Taste zum:

- Reduzieren der maximalen Schleuderdrehzahl der Schleuderphase, wenn Sie ein Programm auswählen.

-  Das Display zeigt nur die für das ausgewählte Programm verfügbaren Schleuderdrehzahlen an.

- Deaktivieren Sie die Schleuderphase.
- Aktivieren Sie die Funktion „Spülstopp“. Stellen Sie diese Funktion ein, um Knitterfalten zu vermeiden. Das Gerät pumpt das Wasser am Ende des Programms nicht ab.

### TEMPERATUR-TASTE **10**

Drücken Sie die Taste **10** zum Ändern der Standardtemperatur. Wenn das Display **✖** - - anzeigt, heizt das Gerät das Wasser nicht auf.

### FUNKTION 'AKUSTISCHE SIGNALE'

Sie hören einen Signalton, wenn:



- Sie das Gerät einschalten.
- Sie das Gerät ausschalten.
- Sie eine Taste drücken.
- Das Programm beendet ist.
- Eine Störung des Geräts vorliegt

Drücken Sie zum **Deaktivieren/Aktivieren** der akustischen Signale 6 Sekunden lang gleichzeitig die Tasten **3** und **4**.

-  Bei deaktivierten akustischen Signalen ertönen sie nur noch dann, wenn Sie die Tasten drücken und wenn eine Störung vorliegt.

### FUNKTION KINDERSICHERUNG

Diese Funktion verhindert, dass Kinder mit den Bedienelementen spielen.



- Drücken Sie zum Aktivieren der Funktion gleichzeitig die Tasten **1** und **2**, bis im Display das Symbol  erscheint.
- Drücken Sie zum Deaktivieren der Funktion gleichzeitig die Tasten **1** und **2**, bis das Symbol  im Display erlischt.

Sie können die Funktion aktivieren:

- Bevor Sie die Start/Pause-Taste **4** drücken: Das Gerät kann nicht eingeschaltet werden.
- Nachdem Sie die Start/Pause-Taste **4** gedrückt haben: Alle Tasten und der Programmwahlschalter werden deaktiviert.

### DAUERFUNKTION EXTRA SPÜLEN

Mit dieser Funktion können Sie die Funktion Extra Spülen dauerhaft eingeschaltet lassen, auch wenn Sie ein neues Programm wählen.

- Drücken Sie zum **Aktivieren** der Funktion gleichzeitig die Tasten **5** und **6**, bis im Display das Symbol  erscheint.
- Drücken Sie zum **Deaktivieren** der Funktion gleichzeitig die Tasten **5** und **6**, bis das Symbol  im Display erlischt.

## PROGRAMME



Programm Temperatur	Wäschetyp Max. Beladung	Pro- grammbe- schreibung	Funktionen
<b>Koch/Bunt</b> 95 °C - Kalt	Weißer und bunter Baumwolle, stark verschmutzt. Max. Beladung 8 kg	Waschen Spülgänge Langer Schleuder- gang	DREHZAHLRREDU- ZIERUNG SPÜLSTOPP VORWÄSCHE <sup>1)</sup> EXTRA SPÜLEN FLECKEN <sup>2)</sup> ZEIT SPAREN <sup>3)</sup>
<b>Extra Leise</b> 95 °C - Kalt	Weißer und bunter Baumwolle, normal verschmutzt. Max. Beladung 8 kg	Waschen Stopp mit Wasser in der Trom- mel Spülgänge	VORWÄSCHE <sup>1)</sup> EXTRA SPÜLEN FLECKEN <sup>2)</sup> ZEIT SPAREN <sup>3)</sup>
<b>Pflegeleicht</b> 60 °C - Kalt	Synthetik- oder Mischgewebe, normal verschmutzt Max. Beladung 4 kg	Waschen Spülgänge Kurzer Schleuder- gang	DREHZAHLRREDU- ZIERUNG SPÜLSTOPP VORWÄSCHE <sup>1)</sup> EXTRA SPÜLEN FLECKEN <sup>2)</sup> ZEIT SPAREN <sup>3)</sup>
<b>Leichtbü- geln</b> 60 - 0°	Pflegeleichte Textilien. Die Wasch- und Schleuderphase dieses Programms sind scho- nend, um eine Knitterbildung zu vermeiden. Das Gerät führt zu- sätzliche Spülgänge aus. Max. Beladung 1.5 kg	Waschen Spülgänge Kurzer Schleuder- gang	DREHZAHLRREDU- ZIERUNG SPÜLSTOPPVOR- WÄSCHE <sup>1)</sup> EXTRA SPÜLEN ZEIT SPAREN
<b>Feinwäsche</b> 40 - 0°	Feinwäsche aus Acryl, Viskose, Polyester, normal verschmutzt. Max. Beladung 4 kg	Waschen Spülgänge Kurzer Schleuder- gang	DREHZAHLRREDU- ZIERUNG SPÜLSTOPP VORWÄSCHE <sup>1)</sup> EXTRA SPÜLEN FLECKEN <sup>2)</sup> ZEIT SPAREN <sup>3)</sup>
<b>Wolle / Sei- de</b> 40 - 0°	Für maschinen- und handwasch- bare Wolltextilien und Feinwä- sche mit dem „Handwäsche“- Pflegesymbol. Max. Beladung 2 kg	Waschen Spülgänge Kurzer Schleuder- gang	DREHZAHLRREDU- ZIERUNG SPÜLSTOPP

Programm Temperatur	Wäschetyp Max. Beladung	Pro- grammbe- schreibung	Funktionen
<b>Daunen</b> 60 - 30°	Spezialprogramm für eine einzelne Decke aus Synthetik, Bettdecke, Bettlaken usw. Max. Beladung 2 kg	Waschen Spülgänge Kurzer Schleuder- gang	DREHZAHLREDU- ZIERUNG
<b>Anti-Aller- gie</b> 60°	Weißer Kochwäsche. Dieses Programm beseitigt Mikroorganismen durch den Waschgang mit 60 °C und einem zusätzlichen Spülgang. Auf diese Weise wird die Reinigung effektiver. Geben Sie in das Fach Flecken ein spezielles Hygienemittel und wählen Sie die Option Flecken. Max. Beladung 8 kg	Waschen Spülgänge Langer Schleuder- gang	DREHZAHLREDU- ZIERUNG SPÜLSTOPP VORWÄSCHE <sup>1)</sup> FLECKEN EXTRA SPÜLEN
<b>Schleu- dern / Pum- pen<sup>4)</sup></b> 0°	Alle Gewebe. Die maximale Beladungsmenge ist abhängig von der Wäscheart und dem gewählten Programm.	Abpum- pen des Wassers Schleuder- gang.	DREHZAHLREDU- ZIERUNG KEIN SCHLEUDER- GANG
<b>Spülen</b> 0°	Alle Gewebe. Max. Beladung 8 kg	Ein Spül- gang – Weichspü- ler oder Stärkemit- tel wird eingespült. Schleuder- gang.	DREHZAHLREDU- ZIERUNG SPÜLSTOPP EXTRA SPÜLEN <sup>5)</sup>
<b>Jeans</b> 60° - 0°	Jeanshosen, -hemden oder -jacken sowie Trikots aus modernem Gewebe. Max. Beladung 8 kg	Waschen Spülgänge Langer Schleuder- gang	DREHZAHLREDU- ZIERUNG SPÜLSTOPP VORWÄSCHE <sup>1)</sup> EXTRA SPÜLEN
<b>20 Min. - 3kg</b> 40° - 30°	Schnellwäsche für Sportsachen oder Baumwoll- und pflegeleichte Textilien, die leicht verschmutzt sind oder nur einmal getragen wurden. Max. Beladung 3 kg	Waschen Spülgänge Kurzer Schleuder- gang	DREHZAHLREDU- ZIERUNG
<b>Super Eco</b> 0°	Mischgewebe (Baumwolle und Synthetik). Programm zum Sparen von Energie, Wasser und Zeit. <sup>6)</sup> Max. Beladung 3 kg	Waschen Spülgänge Kurzer Schleuder- gang	DREHZAHLREDU- ZIERUNG SPÜLSTOPP EXTRA SPÜLEN

Programm Temperatur	Wäschetyp Max. Beladung	Pro- grammbe- schreibung	Funktionen
<b>Energiesparen</b> 60° und 40°	<b>Weißer und farbechte Buntwäsche.</b> Leicht oder normal verschmutzte Baumwollwäsche. Das Programm reduziert die Wassertemperatur und verlängert die Waschzeit. Dies ermöglicht ein wirtschaftliches Waschen und spart Energie. Max. Beladung 8 kg	Waschen Spülgänge Langer Schleudergang	DREHZAHLREDUZIERUNG SPÜLSTOPP VORWÄSCHE <sup>1)</sup> FLECKEN <sup>2)</sup> EXTRA SPÜLEN ZEIT SPAREN <sup>3)</sup>

- <sup>1)</sup> Wenn Sie Flüssigwaschmittel verwenden, wählen Sie ein Programm ohne VORWÄSCHE.
- <sup>2)</sup> Die Flecken-Funktion ist bei Temperaturen unter 40 °C nicht verfügbar.
- <sup>3)</sup> Bei gewählter Option EXTRA KURZ empfehlen wir die Beladungsmenge zu reduzieren. Das Gerät kann zwar voll beladen werden, aber es werden keine optimalen Waschergebnisse erzielt.
- <sup>4)</sup> Die Schleuderdrehzahl entspricht der Einstellung für Buntwäsche. Stellen Sie die Schleuderdrehzahl dem Gewebetyp entsprechend ein. Soll ausschließlich abgepumpt werden, stellen Sie die Funktion KEIN SCHLEUDERGANG ein.
- <sup>5)</sup> Drücken Sie die Taste EXTRA SPÜLEN um zusätzliche Spülgänge auszuführen. Wird eine niedrige Schleuderdrehzahl angewählt, dann führt das Gerät die Spülgänge und das kurze Endschleudern der Feinwäsche aus.
- <sup>6)</sup> Dieses Programm eignet sich für Waschmittel, die bei niedrigen Temperaturen wirksam sind.

## DAMPFPROGRAMME

Programm <sup>1)</sup>	Wäschetyp	Max. Beladung
Dampf <b>Auffrischen</b> Dieses Programm beseitigt Gerüche aus der Wäsche  Der Dampf beseitigt keine Tiergerüche.	Baumwolle und Synthetik. Für folgende Kleidungsstücke dürfen Sie das Dampfprogramm nicht benutzen: • Wäsche, die laut Kleidungssetikett nicht trocknergeeignet ist. • Textilien mit Besätzen aus Kunststoff, Metall, Holz o. Ä.	bis zu 1,5 kg
Dampf <b>Glätten</b> Dieses Programm hilft bei der Beseitigung von Falten in der Wäsche.  Dampf kann für getrocknete, gewaschene oder einmal getragene Wäsche verwendet werden. Diese Programme können Falten und Gerüche reduzieren und machen Ihre Wäsche glatter. Verwenden Sie kein Waschmittel. Entfernen Sie Flecken bei Bedarf durch Waschen oder einen Fleckentferner. Dampfprogramme sind keine Hygieneprogramme.		bis zu 1,5 kg

- <sup>1)</sup> Wenn Sie mit trockener Wäsche ein Dampfprogramm einstellen, wird sie sich am Ende des Programms etwas feucht anfühlen. Hängen Sie die Wäsche am besten 10 Minuten an der frischen Luft auf, um die Feuchtigkeit entweichen zu lassen. Die Wäsche sollte möglichst schnell aus der Trommel entnommen werden. Nach einem Dampfprogramm lässt sich die Wäsche leichter bügeln!

## VOR DER ERSTEN INBETRIEBNAHME

1. Gießen Sie zwei Liter Wasser in das Hauptfach der Waschmittelschublade zur Aktivierung des Abpumpsystems.
2. Füllen Sie eine geringe Menge Waschmittel in das Hauptfach der Waschmittelschublade. Stellen Sie

ein Baumwollprogramm mit der höchsten Temperatur ein und starten Sie das Programm mit leerer Trommel. So werden alle eventuellen Verunreinigungen aus Trommel und Bottich entfernt.

## GEBRAUCH DES GERÄTES

1. Drehen Sie den Wasserhahn auf.
2. Stecken Sie den Netzstecker in die Steckdose.
3. Schalten Sie das Gerät mit der Taste **1** ein.
4. Füllen Sie die Wäsche ein.
5. Füllen Sie Wasch- und Pflegemittel ein
6. Wählen Sie ein Programm aus und starten Sie es.
7. Am Programmende.

## EINFÜLLEN DER WÄSCHE

1. Öffnen Sie die Tür des Geräts.
2. Legen Sie die Wäsche Stück für Stück in die Trommel. Schütteln Sie die Kleidungsstücke auf, bevor Sie

sie ins Gerät geben. Achten Sie darauf, nicht zu viel Wäsche einzufüllen.

3. Schließen Sie die Tür.

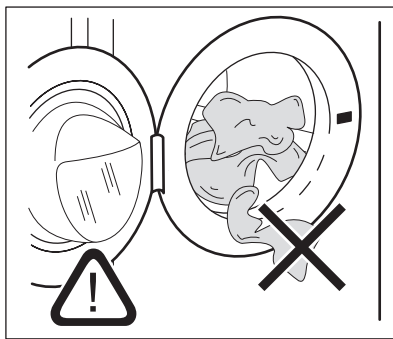

Achten Sie darauf, dass keine Wäsche zwischen Dichtung und Tür eingeklemmt ist. Andernfalls kann Wasser auslaufen oder die Wäsche beschädigt werden.

# EINFÜLLEN VON WASCH- UND PFLEGEMITTELN

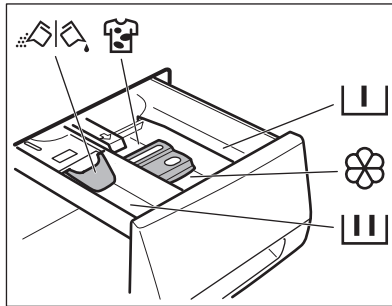

	Waschmittelfach für die Vorwaschphase und das Einweichprogramm. Vorwasch- und Einweichmittel vor Beginn des Programms einfüllen.
	Waschmittelfach für die Hauptwaschphase. Flüssigwaschmittel unmittelbar vor Beginn des Programms einfüllen.
	Fach für flüssige Pflegemittel (Weichspüler, Stärke). Pflegemittel vor Beginn des Programms einfüllen.
<b>MAX</b>	Zeigt die Obergrenze für flüssige Pflegemittel an.
	Fach für Fleckenentferner. Fleckenentferner einfüllen und die Funktion Flecken auswählen, bevor Sie das Programm starten.
	Klappe für Waschpulver oder Flüssigwaschmittel In die korrekte Stellung für Waschpulver (nach oben) bzw. Flüssigwaschmittel (nach unten) drehen.
	Folgen Sie stets den Anweisungen auf der Waschmittelpackung.

## Überprüfen Sie die Stellung der Klappe

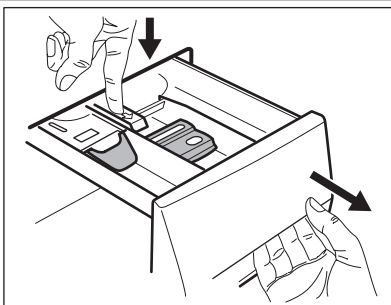

1. Ziehen Sie die Waschmittelschublade bis zum Anschlag heraus. Drücken Sie den Hebel nach unten, um die Schublade herauszunehmen.



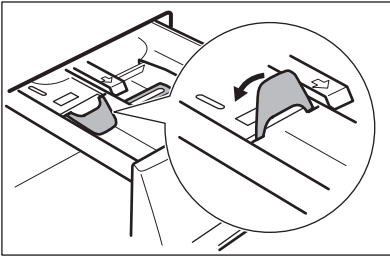

2. Für Waschpulver die Klappe nach oben drehen.

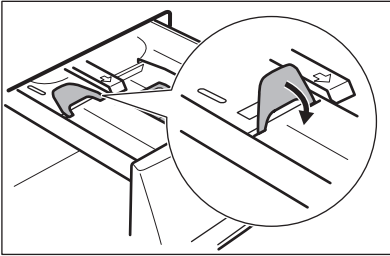

3. Für Flüssigwaschmittel die Klappe nach unten drehen.



### Mit der Klappe in der Stellung UNTEN:

- Keine Waschgels oder dickflüssigen Waschmittel verwenden.
- Flüssigwaschmittel nur bis zur Markierung auf der Klappe einfüllen.
- Nicht die Vorwaschphase auswählen.
- Nicht die Funktion Zeitvorwahl auswählen.

4. Messen Sie Waschmittel und Weichspüler ab.
5. Schließen Sie die Waschmittelschublade vorsichtig. Stellen Sie sicher, dass sich die Klappe in der Hauptwaschkammer in korrekter Position befindet um ein blockieren beim Schließen der Schublade zu vermeiden.

## AUSWÄHLEN UND STARTEN EINES PROGRAMMS

1. Drehen Sie den Programmwahlschalter im oder entgegen dem Uhrzeigersinn. Die entsprechende Kontrolllampe zeigt das ausgewählte Programm an.
2. Die Kontrolllampe der Taste **4** blinkt.
3. Das Display zeigt die Standardtemperatur, die Standard-Schleuderdrehzahl und die leeren Anzeigebalken der verfügbaren Funktionen an.
4. Drücken Sie die entsprechenden Tasten, um nötigenfalls die Temperatur und/oder die Schleuderdrehzahl zu ändern.
5. Wählen Sie die verfügbaren Funktionen aus.
6. Drücken Sie die Taste **4**, um das Programm zu starten. Die Kontrolllampe der Taste **4** leuchtet.



Das Gerät passt automatisch die Waschzeit der aktuellen Beladungsmenge an, so erhalten sie stets perfekte Waschergebnisse bei geringst möglicher Waschzeit. Ca. 15 Minuten nach Programmstart wird die Waschzeit neu kalkuliert und das Gerät zeigt eine aktualisierte voraussichtliche Programmdauer an.

## UNTERBRECHEN EINES PROGRAMMS

1. Drücken Sie die Taste **4**. Die Kontrolllampe blinkt.
2. Drücken Sie die Taste **4** erneut. Das Waschprogramm läuft weiter.

## ABBRECHEN EINES PROGRAMMS

1. Drücken Sie die Taste **1**, um das Programm abzubrechen und das Gerät auszuschalten.
2. Schalten Sie das Gerät mit der Taste **1** wieder ein. Sie können jetzt ein neues Waschprogramm auswählen.



Das Gerät pumpt das Wasser nicht ab.

## ÄNDERN EINER FUNKTION

Einige Funktionen können nur geändert werden, bevor sie durchgeführt werden.

1. Drücken Sie die Taste **4**. Die Kontrolllampe blinkt.
2. Ändern Sie die ausgewählte Funktion.

## EINSTELLEN DER ZEITVORWAHL

1. Drücken Sie die Taste **5** so oft, bis das Display die entsprechende Zeit in Minuten und Stunden anzeigt. Die entsprechenden Symbole leuchten auf.

2. Nach dem Drücken der Taste **4** beginnt das Gerät die vorgewählte Zeit herunterzuzählen.

Nach Ablauf der Zeitvorwahl startet das Programm automatisch.



Sie können die Einstellung der Zeitvorwahl vor dem Einschalten des Geräts mit der Taste **4** jederzeit abbrechen oder ändern. Sie können die Zeitvorwahl-Funktion nicht zusammen mit dem **Dampf**-Programm aktivieren.

## ABBRECHEN DER ZEITVORWAHL

1. Drücken Sie die Taste **4**. Die entsprechende Kontrolllampe blinkt.
2. Drücken Sie die Taste **5** so oft, bis das Display **0'** anzeigt.
3. Drücken Sie die Taste **4**. Das Programm startet.

## ÖFFNEN SIE DIE TÜR

Die Tür des Geräts ist während des Ablaufs eines Programms oder der Zeitvorwahl verriegelt.

Öffnen der Tür:

1. Drücken Sie die Taste **4**. Das Symbol der Türverriegelung im Display erlischt.
2. Öffnen Sie die Tür des Geräts.
3. Schließen Sie die Tür und drücken Sie die Taste **4**. Das Programm oder die Zeitvorwahl läuft weiter.



Wenn die Temperatur oder das Wasserniveau in der Trommel einen gewissen Wert überschreitet, dann leuchtet das Türsymbol im Display ständig und die Tür kann nicht mehr geöffnet werden. Wenn Sie die Tür dennoch öffnen müssen, gehen Sie folgendermaßen vor:

1. Schalten Sie das Gerät aus.
2. Warten Sie einige Minuten.
3. Vergewissern Sie sich, dass kein Wasser in der Trommel steht.



Nach dem Ausschalten des Geräts müssen Sie das Programm erneut auswählen.

## AM ENDE DES PROGRAMMS

- Das Gerät stoppt automatisch.
- Der Signalton ertönt.
-  leuchtet im Display.
- Die Kontrolllampe der Start/Pause-Taste **4** erlischt.
- Das Symbol der Türverriegelung im Display erlischt.
- Schalten Sie das Gerät mit der Taste **1** aus. Fünf Minuten nach Programmende wird automatisch die AUTO OFF Funktion aktiviert und das Gerät schaltet sich selbsttätig ab.



Wenn Sie das Gerät wieder einschalten, dann zeigt das Display das Programmende des zuletzt gewählten Programms an. Drehen Sie den Programmwähler um ein neues Programm auszuführen.

- Nehmen Sie die Wäsche aus dem Gerät. Vergewissern Sie sich, dass die Trommel leer ist.
- Lassen Sie die Tür offen, damit sich kein Schimmel und keine unangenehmen Gerüche bilden.
- Schließen Sie den Wasserhahn.

### Das Waschprogramm ist beendet, aber es ist noch Wasser in der Trommel:

- Die Trommel dreht sich regelmäßig, um Knitterfalten in der Wäsche zu vermeiden.
- Die Tür bleibt verriegelt.
- Sie müssen das Wasser abpumpen, um die Tür öffnen zu können.

Um das Wasser abzupumpen:

1. Falls gewünscht, reduzieren sie die Schleuderdrehzahl.
2. Drücken Sie die Start/Pause Taste. Das Gerät pumpt automatisch ab und schleudert die Wäsche.



Nach 18 Stunden wird automatisch das Wasser abgepumpt und die Wäsche geschleudert.

3. Drücken Sie die Start/Pause-Taste **4**.
4. Wenn das Programm beendet ist und das Symbol der Türverriegelung erlischt, können Sie die Tür öffnen.
5. Schalten Sie das Gerät aus.

## PRAKTISCHE TIPPS UND HINWEISE

### BELADUNG

- Teilen Sie die Wäsche auf, in: Kochwäsche, Buntwäsche, Synthetik, Feinwäsche und Wolle.
- Folgen Sie den Anweisungen auf den Pflegeetiketten der Kleidungsstücke.
- Waschen Sie weiße und bunte Wäsche nicht zusammen.

- Einige farbige Textilien können beim ersten Waschen färben. Wir empfehlen Ihnen daher, sie die ersten Male getrennt zu waschen.
- Knöpfen Sie Kopfkissen zu und schließen Sie Reißverschlüsse, Haken und Druckknöpfe. Binden Sie Gürtel zusammen.
- Entfernen Sie hartnäckige Flecken.
- Waschen Sie stark verschmutzte Stellen mit einem speziellen Waschmittel.
- Seien Sie vorsichtig mit Gardinen. Entfernen Sie die Haken, oder stecken Sie die Gardinen in einen Beutel.
- Nicht im Gerät waschen:
  - Ungesäumte Wäschestücke und Wäschestücke mit Schnitten im Stoff
  - Bügel-BHs.
  - Verwenden Sie einen Beutel zum Waschen von kleinen Textilien.
- Eine sehr geringe Beladung kann in der Schleuderphase Probleme verursachen. Verteilen Sie die Wäschestücke in diesem Fall mit der Hand neu und starten Sie die Schleuderphase erneut.

## WASCH- UND PFLEGEMITTEL

- Verwenden Sie nur speziell für Waschmaschinen bestimmte Wasch- und Pflegemittel.

- Verwenden Sie der Umwelt zuliebe nicht mehr als die angegebene Waschmittelmenge.
- Halten Sie sich an die Anweisungen auf der Verpackung dieser Produkte.
- Verwenden Sie Produkte, die dem Typ und der Farbe der Wäsche sowie der Programtemperatur und dem Verschmutzungsgrad entsprechen.
- Stellen Sie keine Vorwäsche ein, wenn Sie Flüssigwaschmittel verwenden.

## WASSERHÄRTE

Wenn die Wasserhärte Ihres Leitungswassers hoch oder mittel ist, empfehlen wir die Verwendung eines Enthärters für Waschmaschinen. In Gegenden mit weichem Wasser ist die Zugabe eines Enthärters nicht erforderlich. Wenden Sie sich an Ihr örtliches Wasserversorgungsunternehmen, um die Wasserhärte in Ihrem Gebiet zu erfahren.

Halten Sie sich an die Anweisungen auf der Verpackung der Produkte.

Messeinheiten der Wasserhärte:

- Deutsche Wasserhärtegrade (°dH).
- Französische Wasserhärtegrade (°fH).
- mmol/l (Millimol pro Liter - internationale Einheit für Wasserhärtegrade).
- Clarke-Werte.

### Wasserhärte-tabelle

Härte-grad	Typ	Wasserhärte			
		°dH	°f.H	mmol/l	Clarke
1	weich	0-7	0-15	0-1.5	0-9
2	mittel	8-14	16-25	1.6-2.5	10-16
3	hart	15-21	26-37	2.6-3.7	17-25
4	sehr hart	> 21	> 37	>3.7	>25

## REINIGUNG UND PFLEGE



### WARNUNG!

Trennen Sie das Gerät von der Stromversorgung, bevor Sie es reinigen.

## ENTKALKEN

Normales Leitungswasser enthält Kalk. Zum Beseitigen von Kalkablagerungen muss ein Wasserenthärter verwendet werden.

Verwenden Sie ein speziell für Waschmaschinen bestimmtes Produkt. Halten Sie sich an die Herstelleranweisungen auf der Verpackung. Führen Sie die Entkalkung ohne Wäsche durch.

## REINIGEN DER AUSSENSEITEN

Reinigen Sie das Gerät nur mit Seifenlauge und warmem Wasser. Reiben Sie alle Oberflächen sorgfältig trocken.



### VORSICHT!

Verwenden Sie zum Reinigen weder Brennspritus noch Lösungsmittel oder chemische Produkte.

## TÜRDICHTUNG

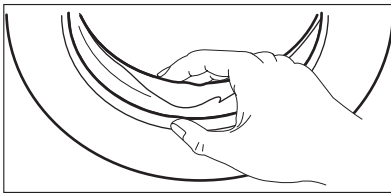

Kontrollieren Sie regelmäßig die Dichtung und entfernen Sie alle Gegenstände aus dem inneren Teil.

## TROMMEL

Kontrollieren Sie regelmäßig die Trommel, um die Bildung von Kalkablagerungen und Rost zu verhindern. Verwenden Sie nur Spezialprodukte zum Entfernen von Rost in der Trommel.

Gehen Sie dabei wie folgt vor:

## WASCHGANG ZUR PFLEGE DER MASCHINE

Bei Waschgängen mit niedriger Temperatur kann sich Waschmittel in der Trommel ansammeln. Führen Sie daher regelmäßig Waschgänge zur Pflege der Maschine durch. Gehen Sie dabei wie folgt vor:

- Entnehmen Sie die Wäsche aus der Trommel.
- Wählen Sie das heißeste Waschprogramm für Koch-/Buntwäsche
- Verwenden Sie eine normale Menge Waschpulver mit biologischen Eigenschaften.

Lassen Sie die Tür nach jedem Waschprogramm einige Zeit offen stehen, um einer Schimmelbildung vorzubeugen und unangenehme Gerüche entweichen zu lassen.

- Reinigen Sie die Trommel mit einem speziell für Edelstahl bestimmten Produkt.
- Starten Sie ein kurzes Programm für Koch-/Buntwäsche mit der höchsten Temperatur und einer geringen Menge Waschmittel.

## WASCHMITTELSCHUBLADE

### Reinigen der Schublade:

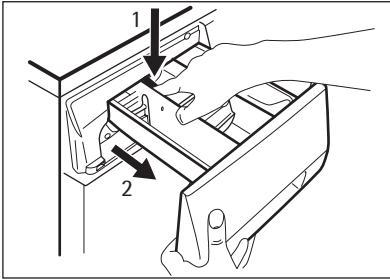

1. Drücken Sie den Hebel nach unten.
2. Ziehen Sie die Schublade heraus.

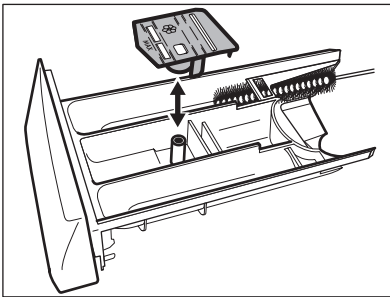

3. Entfernen Sie den oberen Teil des Fachs für flüssige Pflegemittel.
4. Reinigen Sie alle Teile mit Wasser.

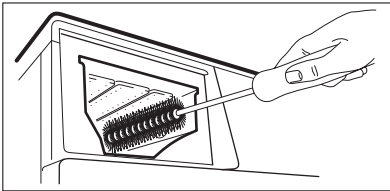

5. Reinigen Sie die Schubladenaufnahme mit einer Bürste.
6. Schieben Sie die Schublade wieder in die Aufnahme.

## ABLAUFpumPE



Kontrollieren Sie regelmäßig die Ablaufpumpe und sorgen Sie dafür, dass sie sauber ist.

Reinigen Sie die Pumpe, wenn:

- Das Gerät das Wasser nicht abpumpt.
- Die Trommel sich nicht drehen kann.
- Das Gerät aufgrund der Verstopfung der Ablaufpumpe ein ungewöhnliches Geräusch verursacht.
- Das Display aufgrund des Problems mit dem Wasserablauf einen Alarmcode anzeigt.



### WARNUNG!

1. Ziehen Sie den Netzstecker aus der Steckdose.
2. Entfernen Sie den Filter nicht bei laufendem Gerät. Reinigen Sie die Ablaufpumpe nicht, wenn das Wasser im Gerät heiß ist. Das Wasser muss zuerst abkühlen, bevor Sie die Ablaufpumpe reinigen können.

## Reinigen der Ablaufpumpe:

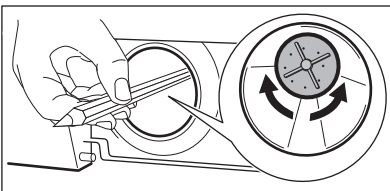
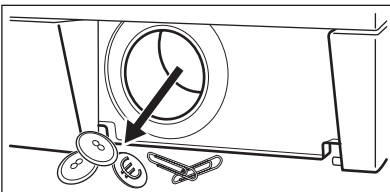
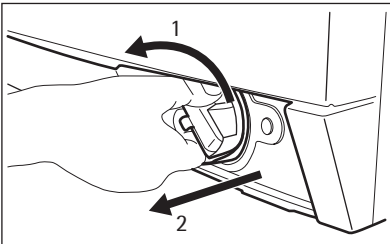
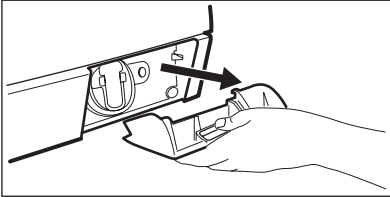
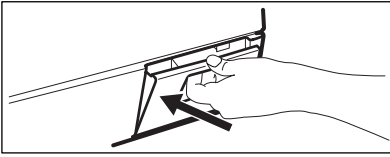

1. Öffnen Sie die Pumpenklappe.
2. Ziehen Sie die Klappe heraus, um sie zu entfernen.
3. Stellen Sie einen geeigneten Behälter unter der Aufnahme der Ablaufpumpe bereit, um ausfließendes Wasser aufzufangen.
4. Drücken Sie die zwei Hebel und ziehen Sie den Ablaufkanal nach vorne, um das Wasser ausfließen zu lassen.
5. Wenn der Behälter voll Wasser ist, schieben Sie den Ablaufkanal wieder zurück und leeren Sie den Behälter. Wiederholen Sie diese Schritte, bis kein Wasser mehr aus der Ablaufpumpe ausfließt.
6. Schieben Sie dann den Ablaufkanal wieder zurück und drehen Sie den Filter, um ihn abzunehmen.
7. Entfernen Sie Flusen und andere Gegenstände aus der Pumpe.
8. Vergewissern Sie sich, dass sich das Flügelrad der Pumpe drehen kann. Ist dies nicht der Fall, wenden Sie sich an den Kundendienst.

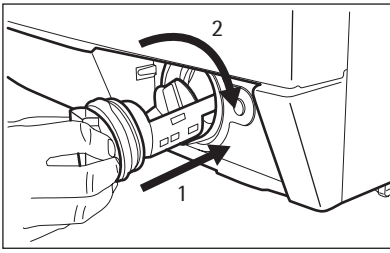

## FILTER IM ZULAUFSCHLAUCH UND IM ZULAUFVENTIL

Diese Filter müssen gereinigt werden, wenn:

- Kein Wasser in das Gerät läuft.
- Es lange dauert, bis das Gerät mit Wasser gefüllt ist.

9. Reinigen Sie den Filter unter fließendem Wasser und setzen Sie ihn auf den speziellen Führungen wieder in die Pumpe ein.
10. Vergewissern Sie sich, dass der Filter ordnungsgemäß eingesetzt ist, damit kein Wasser auslaufen kann.
11. Setzen Sie die Klappe wieder ein und schließen Sie die Pumpenklappe.

- Die Kontrolllampe der Taste **4** blinkt und das Display den entsprechenden Alarm anzeigt. Siehe „Fehlersuche und Kundendienst“.
- ! WARNUNG!**  
Ziehen Sie den Netzstecker aus der Netzsteckdose.

### So reinigen Sie die Wasserzulauffilter:

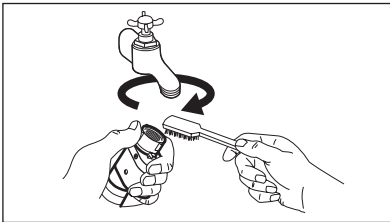

1. Schließen Sie den Wasserhahn.
2. Entfernen Sie den Wasserzulaufschlauch vom Wasserhahn.
3. Reinigen Sie den Filter im Zulaufschlauch mit einer harten Bürste.

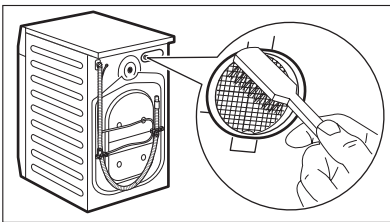

4. Entfernen Sie den Zulaufschlauch an der Rückseite des Geräts.
5. Reinigen Sie den Filter im Ventil mit einer harten Bürste oder einem Handtuch.

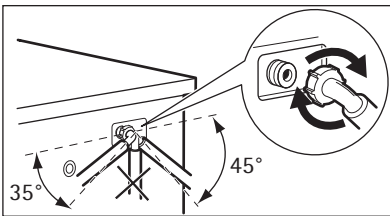

6. Bringen Sie den Zulaufschlauch wieder an. Vergewissern Sie sich, dass alle Wasseranschlüsse vollkommen dicht sind, damit kein Wasser austreten kann.
7. Drehen Sie den Wasserhahn auf.

## NOTENTLEERUNG

Aufgrund einer Fehlfunktion kann das Gerät das Wasser nicht abpumpen.

Sollte dieser Fall eintreten, führen Sie die Schritte (1) bis (6) des Kapitels „Ablaufpumpe“ aus. Reinigen Sie nötigenfalls die Pumpe.



Schieben Sie den Ablaufkanal wieder zurück und schließen Sie die Pumpenklappe.

Wenn Sie das Wasser im Notentleerungsverfahren abpumpen, müssen Sie das Abpumpsystem erneut aktivieren:

1. Gießen Sie zwei Liter Wasser in das Hauptfach der Waschmittelschublade.
2. Starten Sie das Programm, um das Wasser abzupumpen.

## FROSTSCHUTZMASSNAHMEN

Wenn die Waschmaschine in einem Raum aufgestellt ist, in dem die Temperatur unter 0 °C absinken kann, müssen Sie das im Zulaufschlauch und in der Ablaufpumpe verbliebene Wasser entleeren.

1. Ziehen Sie den Netzstecker aus der Netzsteckdose.

2. Schließen Sie den Wasserhahn.
3. Entfernen Sie den Wasserzulaufschlauch.
4. Legen Sie die beiden Enden des Zulaufschlauchs in einen Behälter und lassen Sie das Wasser aus dem Schlauch fließen.
5. Entleeren Sie die Ablaufpumpe. Gehen Sie wie bei der Notentleerung vor.
6. Wenn die Ablaufpumpe leer ist, bringen Sie den Zulaufschlauch wieder an.



### WARNUNG!

Verwenden Sie das Gerät erst wieder bei einer Temperatur von über 0 °C.

Der Hersteller haftet nicht für Schäden, die durch sehr niedrige Temperaturen verursacht werden.

## FEHLERSUCHE UND KUNDENDIENST

Das Gerät startet nicht oder stoppt während des Betriebs.

Versuchen Sie zuerst eine Lösung für das Problem zu finden (beachten Sie die Tabelle). Ist dies nicht möglich, wenden Sie sich an den Kundendienst.

**Bei einigen Problemen ertönt ein Signalton und das Display zeigt einen Alarmcode an:**

- **E10** - Es läuft kein Wasser in das Gerät.

- **E20** - Das Gerät pumpt das Wasser nicht ab.
- **E40** - Die Tür des Geräts ist offen oder nicht richtig geschlossen.
- **EFO** - Die Aquasafe-Funktion hat ausgelöst.



### WARNUNG!

Schalten Sie das Gerät aus, bevor Sie die Überprüfungen vornehmen.

Problem	Mögliche Ursache	Mögliche Abhilfe
Es läuft kein Wasser in das Gerät.	Der Wasserhahn ist geschlossen.	Drehen Sie den Wasserhahn auf.
	Der Wasserzulaufschlauch ist beschädigt.	Vergewissern Sie sich, dass der Wasserzulaufschlauch nicht beschädigt ist.
	Die Filter im Wasserzulaufschlauch sind verstopft.	Reinigen Sie die Filter. Siehe „Reinigung und Pflege“.
	Der Wasserhahn ist blockiert oder durch Kalkablagerungen verstopft.	Reinigen Sie den Wasserhahn.

Problem	Mögliche Ursache	Mögliche Abhilfe
	Der Wasserzulaufschlauch ist nicht richtig angeschlossen.	Vergewissern Sie sich, dass die Schlauchverbindung in Ordnung ist.
	Der Wasserdruck ist zu niedrig.	Wenden Sie sich an Ihr örtliches Wasserversorgungsunternehmen.
Das Gerät pumpt das Wasser nicht ab.	Der Wasserablaufschlauch ist beschädigt.	Stellen Sie sicher, dass der Wasserablaufschlauch keine Beschädigungen aufweist.
	Der Filter der Ablaufpumpe ist verstopft.	Reinigen Sie den Filter der Ablaufpumpe. Siehe „Reinigung und Pflege“.
	Der Wasserablaufschlauch ist nicht richtig angeschlossen.	Vergewissern Sie sich, dass die Schlauchverbindung in Ordnung ist.
	Es wurde ein Waschprogramm ohne Abpumpphase ausgewählt.	Wählen Sie das Abpumpprogramm aus.
	Die Funktion Spülstopp ist aktiviert.	Wählen Sie das Abpumpprogramm aus.
Die Tür des Geräts ist offen oder nicht richtig geschlossen.	Die Tür des Geräts ist offen oder nicht richtig geschlossen.	Schließen Sie die Tür richtig.
Die Aquasafe-Einrichtung ist aktiv.	Die Aquasafe-Einrichtung wurde ausgelöst.	<ul style="list-style-type: none"> <li>• Schalten Sie das Gerät aus.</li> <li>• Schließen Sie den Wasserhahn.</li> <li>• Wenden Sie sich an den Kundendienst.</li> </ul>
Das Gerät schleudert nicht.	Die Schleuderphase ist ausgeschaltet.	Wählen Sie das Schleuderprogramm aus.
	Der Filter der Ablaufpumpe ist verstopft.	Reinigen Sie den Filter der Ablaufpumpe. Siehe „Reinigung und Pflege“.
	Unwuchtprobleme durch die Beladung.	Verteilen Sie die Wäschestücke mit der Hand neu und starten Sie die Schleuderphase erneut.
Das Programm startet nicht.	Der Netzstecker steckt nicht richtig in der Steckdose.	Stecken Sie den Netzstecker in die Steckdose.
	Die Sicherung im Haussicherungskasten ist durchgebrannt.	Wechseln Sie die Sicherung aus.
	Sie haben die Taste <b>4</b> nicht gedrückt.	Drücken Sie die Taste <b>4</b> .

Problem	Mögliche Ursache	Mögliche Abhilfe
	Die Zeitvorwahl ist eingestellt.	Falls die Wäsche sofort gewaschen werden soll, brechen Sie die Zeitvorwahl ab.
	Die Funktion Kindersicherung ist aktiviert.	Deaktivieren Sie die Kindersicherung.
Es befindet sich Wasser auf dem Boden.	An den Schlauchanschlüssen tritt Wasser aus.	Vergewissern Sie sich, dass alle Anschlüsse vollkommen dicht sind.
	An der Ablaufpumpe tritt Wasser aus.	Vergewissern Sie sich, dass der Filter der Ablaufpumpe vollkommen dicht ist.
	Der Wasserablaufschlauch ist beschädigt.	Stellen Sie sicher, dass der Wasserzulaufschlauch nicht beschädigt ist.
Sie können die Tür des Geräts nicht öffnen.	Das Waschprogramm läuft.	Warten Sie das Ende des Waschprogramms ab.
	Es befindet sich Wasser in der Trommel.	Wählen Sie das Programm Abpumpen oder Schleudern.
Das Gerät verursacht ein ungewöhnliches Geräusch.	Das Gerät ist nicht ausgerichtet.	Richten Sie das Gerät waagrecht aus. Siehe „Montage“.
	Sie haben die Verpackungsmaterialien und/oder die Transportschrauben nicht entfernt.	Entfernen Sie die Verpackungsmaterialien und/oder die Transportschrauben. Siehe „Montage“.
	Es ist sehr wenig Wäsche in der Trommel.	Legen Sie mehr Wäsche in die Trommel.
Das Wasser, das in das Gerät einläuft, wird sofort abgepumpt.	Das Ende des Ablaufschlauchs liegt zu tief.	Vergewissern Sie sich, dass sich der Ablaufschlauch in der richtigen Höhe befindet.
Das Waschergebnis ist nicht zufriedenstellend.	Sie haben zu wenig oder ein falsches Waschmittel verwendet.	Erhöhen Sie die Waschmittelmenge oder benutzen Sie ein anderes Waschmittel.
	Sie haben vor dem Waschen die hartnäckigen Flecken nicht entfernt.	Verwenden Sie zum Beseitigen hartnäckiger Flecken Spezialprodukte.
	Sie haben eine ungeeignete Temperatur eingestellt.	Achten Sie darauf, die richtige Temperatur einzustellen.
	Es befindet sich zu viel Wäsche in der Trommel.	Verringern Sie die Beladung.

Schalten Sie das Gerät wieder ein, nachdem Sie es überprüft haben. Das Programm wird an der Stelle fortgesetzt, an der es unterbrochen wurde. Tritt das Problem erneut auf, wenden Sie sich an den Kundendienst.

Wenn das Display andere Alarmcodes anzeigt, wenden Sie sich an den Kundendienst.

## KUNDENDIENST

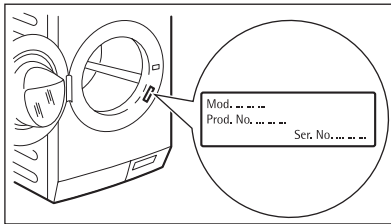

- Garantiebedingungen und Ansprechpartner entnehmen Sie bitte den mit dem Gerät gelieferten Informationen. Die vom Kundendienst benötigten Daten finden Sie auf dem Typenschild.

Wir empfehlen, diese Daten hier zu notieren:	
Modell (MOD.)	.....

Produktnummer (PNC)	.....
Seriennummer (S.N.)	.....

## TECHNISCHE DATEN

Abmessungen	Breite / Höhe / Tiefe	600 / 850 / 605 mm
	Gesamttiefe	640 mm
Elektrischer Anschluss:	Spannung	230 V
	Gesamtleistung	2200 W
	Sicherung	10 A
	Frequenz	50 Hz
Wasserdruck	Mindestdruck	0,5 bar (0,05 MPa)
	Höchstdruck	8 bar (0,8 MPa)
Wasserversorgung <sup>1)</sup>		Kaltes Wasser
Maximale Beladung	Koch-/Buntwäsche	8 kg
Schleuderdrehzahl	Maximum	1400 U/min (L 87485 FL) 1600 U/min (L 87685 FL)

<sup>1)</sup> Den Zulaufschlauch an einen Wasserhahn mit einem 3/4"-Außengewinde anschließen.

## VERBRAUCHSWERTE

Programm <sup>1)</sup>	Energieverbrauch (kWh)	Wasserverbrauch (in Litern)
Kochwäsche 95° C	2.4	70
Buntwäsche 60 °C	1.5	66
Eco bei 60 °C <sup>2)</sup>	0.88	57

Programm <sup>1)</sup>	Energieverbrauch (kWh)	Wasserverbrauch (in Litern)
Buntwäsche 40 °C	0.90	66
Eco bei 40 °C <sup>2)</sup>	0.70	57
Pflegeleicht 40°	0.60	48
Feinwäsche 40°	0.70	58
Wolle/Handwäsche 40°	0.50	57

**i** Die Verbrauchswerte weichen je nach Druck, Härte, Einlauftemperatur des Wassers, Raumtemperatur, Wäscheart und -menge, verwendetem Waschmittel, Schwankungen in der Netzspannung und gewählten Zusatzfunktionen von den in der Tabelle angegebenen Werten ab.

1) Die Programmdauer entnehmen Sie bitte dem Display.

2) Dies ist das Standardprogramm für Prüfinstitute mit der maximalen Beladung Baumwollwäsche und der maximalen Schleuderdrehzahl. Es entspricht der letzten zugelassenen Version von EN60456.

## MONTAGE

### AUSPACKEN

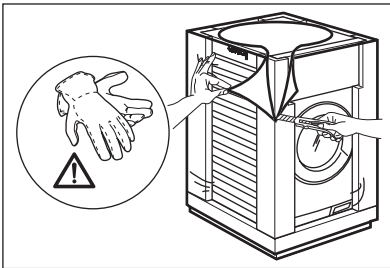

1. Verwenden Sie Handschuhe. Entfernen Sie die äußere Folie. Benutzen Sie nötigenfalls ein Cutter-Messer.

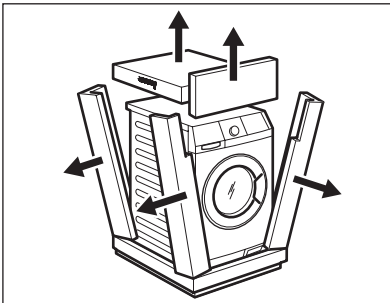

2. Nehmen Sie die Karton-Abdeckung ab.  
3. Entfernen Sie die Styropor-Verpackungsteile.

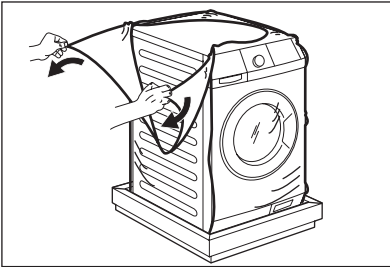

4. Entfernen Sie die innere Folie.

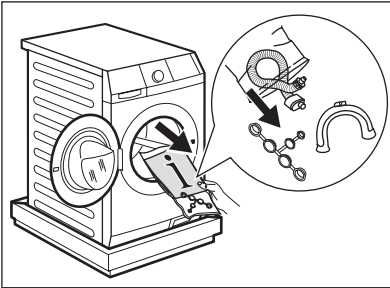

5. Öffnen Sie die Tür. Entfernen Sie den Styroporblock von der Türdichtung und nehmen Sie alle Teile aus der Trommel.

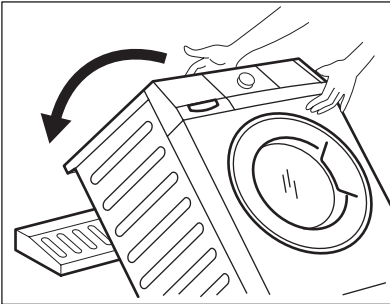

6. Legen Sie das vordere Styroporblock hinter dem Gerät auf den Boden. Kippen Sie das Gerät vorsichtig nach hinten und legen Sie es mit seiner Rückseite darauf. Achten Sie darauf, dass die Schläuche nicht beschädigt werden.

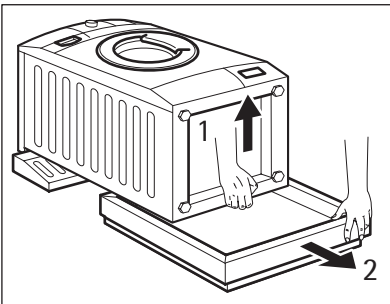

7. Entfernen Sie den Styroporschutz von der Geräteunterseite.

8. Stellen Sie das Gerät in die vertikale Position.

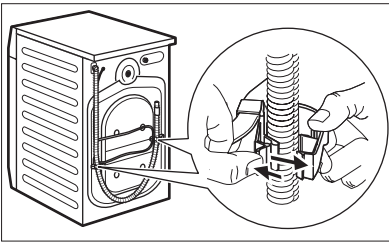

9. Nehmen Sie das Netzkabel und den Ablaufschlauch aus den Schlauchhalterungen.

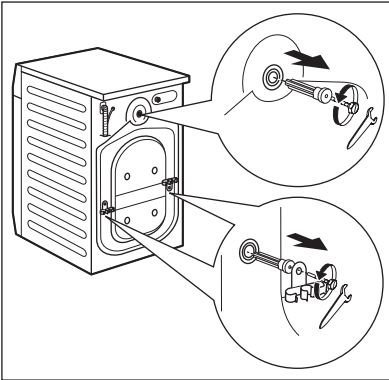

- 10 Lösen Sie die drei Schrauben. Verwenden Sie dazu den mit dem Gerät mitgelieferten Schraubenschlüssel.
- 11 Ziehen Sie die Abstandshalter aus Kunststoff ab.

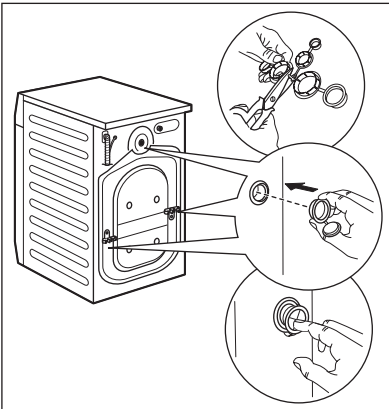

- 12 Ersetzen Sie die Abstandshalter durch die Kunststoffkappen, die Sie im Beipack mit dem Benutzerhandbuch finden.



### WARNUNG!

Entfernen Sie vor der Montage des Geräts alle Verpackungsmaterialien und Transportschrauben.



Wir empfehlen Ihnen, die Verpackungsmaterialien und die Transportschrauben für mögliche zukünftige Transporte aufzubewahren.

## AUFSTELLEN UND AUSRICHTEN

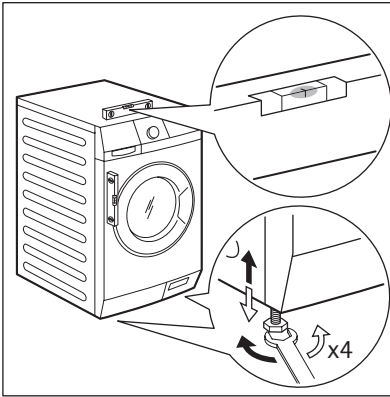

- Stellen Sie das Gerät auf einen ebenen, festen Boden.
- Stellen Sie sicher, dass die Luftzirkulation unter dem Gerät nicht durch Teppiche beeinträchtigt wird.
- Vergewissern Sie sich, dass die Maschine weder die Wand noch andere Kücheneinrichtungen berührt.
- Lockern oder ziehen Sie die Stellfüße an, um das Gerät auszurichten. Durch eine korrekte waagrechte Ausrichtung des Geräts werden Vibrationen, Geräusche und ein „Wandern“ des Geräts im Betrieb vermieden.

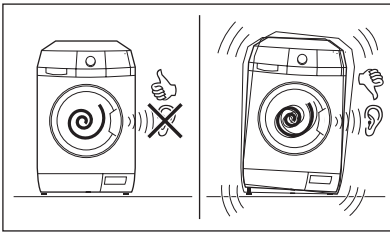

- Das Gerät muss einen waagerechten und festen Stand haben.



### VORSICHT!

Schieben Sie weder Karton noch Holz oder ähnliche Materialien unter die Stellfüße, um das Gerät auszurichten.

## ZULAUFSCHLAUCH

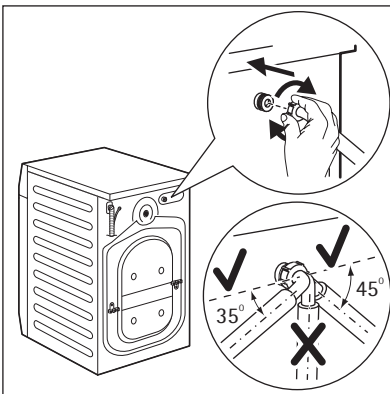

- Schließen Sie den Zulaufschlauch am Gerät an. Drehen Sie den Zulaufschlauch nach rechts oder links. Lösen Sie die Ringmutter, um den Schlauch korrekt zu positionieren.



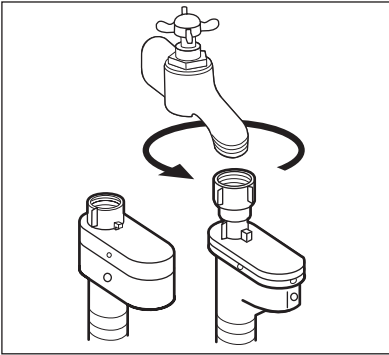

- Schließen Sie den Wasserzulaufschlauch an einen Kaltwasserhahn mit einem 3/4"-Außengewinde an.

**VORSICHT!**

Achten Sie darauf, dass die Anschlüsse dicht sind.



Verwenden Sie keinen Verlängerungsschlauch, wenn der Zulaufschlauch zu kurz sein sollte. Wenden Sie sich an den Kundendienst, um einen anderen Zulaufschlauch zu erhalten.

## Aquastopp-Einrichtung

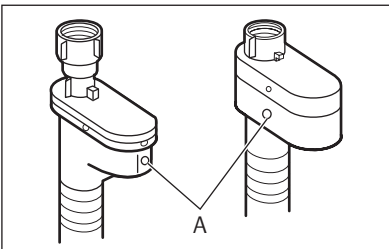

Der Zulaufschlauch ist mit einer Aquastopp-Einrichtung ausgestattet. Diese Einrichtung verhindert Wasserschäden, die durch den natürlichen Alterungsprozess des Schlauchs auftreten können. Der rote Bereich im Fenster „A“ zeigt diesen Fehler an.

Tritt dieser Fall ein, drehen Sie den Wasserhahn zu und wenden Sie sich an den Kundendienst, um den Schlauch zu erneuern.

## WASSERABLAUF

Es gibt mehrere Möglichkeiten, den Ablaufschlauch anzuschließen:

### Mit der Schlauchführung aus Kunststoff.

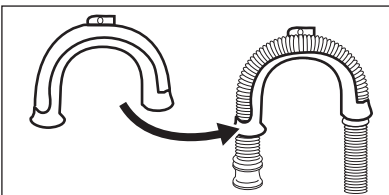

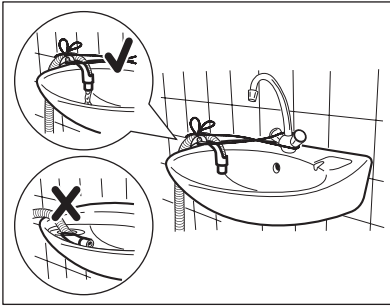

- Über eine Waschbeckenkante.
- Stellen Sie sicher, dass die Kunststoff-Führung beim Abpumpen nicht abrutschen kann. Befestigen Sie deswegen die Führung am Wasserhahn oder an der Wand.

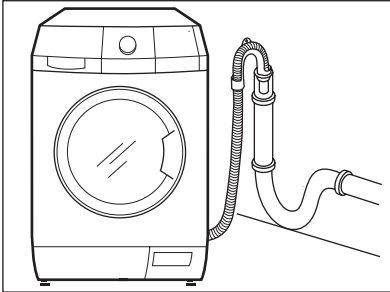

- An einem Standrohr mit Entlüftungsöffnung.  
Orientieren Sie sich an der Abbildung. Direkte Einleitung in ein Abflurohr auf einer Höhe nicht unter 60 cm und nicht über 100 cm. Das Ende des Ablaufschlauchs muss immer belüftet sein, d.h. der Innendurchmesser des Abflurohres muss größer sein als der Außendurchmesser des Ablaufschlauchs.

#### Ohne Kunststoff-Schlauchführung.

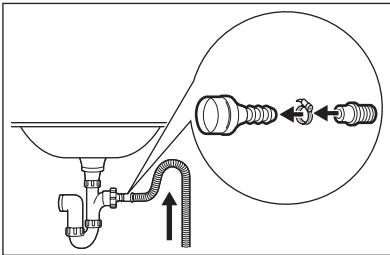

- An einem Siphonanschluss unter dem Spülbecken.  
Orientieren Sie sich an der Abbildung. Stecken Sie den Ablaufschlauch in den Siphon und befestigen Sie ihn mit einer Schlauchschelle. Stellen Sie sicher, dass der Schlauch einen Bogen beschreibt, damit kein Schmutz aus dem Siphon in das Gerät gelangen kann.
- Direkte Einleitung in ein Abflussrohr in der Zimmerwand.

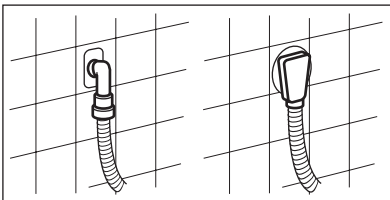

Der Ablaufschlauch darf höchstens auf 4 m verlängert werden. Wenden Sie sich bezüglich eines anderen Schlauchs und der Verlängerung an den Kundendienst.



[www.aeg-electrolux.com/shop](http://www.aeg-electrolux.com/shop)

132942350-A-432010

